



Magirus Iveco Museum

Fahrzeugdatenblatt für: **Tempo Matador**

Tempo Matador 1,3 Tonner

Auszug aus „LAO“ 08-1957: Mit den 1,3 Tonner Matador wird im Hamburger Tempowerk Vidal & Sohn ein Transporter gefertigt, der bezüglich seiner Nutzlast etwa zwischen dem 0,8 – 1,0 Tonner und dem 1,5 – 1,75 Tonner liegt. Hier füllt er zweifelslos eine Lücke, denn vielen kleineren Geschäftsleuten kommt der 1,3 Tonner gerade recht. Ein Grundtyp wurde geschaffen mit dem die Käuferwünsche bezüglich Radstand, Geräumigkeit und Vielfalt von Aufbauten erfüllt werden können. In der Preisliste findet man 6 verschiedene Radstände von 2.600 bis 3.700 mm sowie zu Sonderzwecken eine Spurverbreiterung an der HA auf 1.700 mm. Das Angebot der Ausführungen lässt fast keinen Wunsch offen. Es sind: Hochlader und Tieflader mit verschiedenen Pritschen oder Kipperaufbauten, Kasten- und Großraumkastenwagen, Kombis und Omnibusse für 6 bis 13 Personen, Doppelkabiner, Niederflurwagen und weitere Ausführungen.



TECHNISCHE FAHRZEUGDATEN (Stand 04-1956)

MOTOR

Hersteller: Austin
 Baumuster: A40 HS5
 Bauart: stehender 4 Zyl.-Reihen-Motor, wassergekühlt, Viertakt- Ottomotor, gegen Fahrtri. eingebaut
 Bohrung /Hub: 73 mm x 89 mm
 Hubraum: 1.489 cm³
 Leistung: 48 PS bei 4.100 U/min
 Drehmoment: 10,2 mkg bei 2.100 U/min
 Kraftstoffverbrauch: 10,5 l/100 km bzw. - g/PS_h bei - U/min

KRAFTÜBERTRAGUNG

Antriebsformel: 4x2 Frontantrieb,
 Kupplung: Einscheiben, Fichtel & Sachs
 Getriebe: ZF 4DS-9, 4. Gang i=0,97
 Vorderachse: Tempo, i=5,42
 Geschwindigkeit: 102 km/h

FAHRGESTELL

Fahrzeugart: Transporter
 Radstand: 3.000 mm / 3.200 mm
 Spur vorne: 1.350 mm
 Spur hinten: 1.700 mm
 VA-Last: 1.400 kg
 HA-Last: 1.400 kg
 zul. Gesamtgewicht: 2.600 kg
 Nutzlast: ca.1.300 kg
 zul. Anhängelast: - kg
 zul. Gesamtzuggewicht: - kg
 Reifen: 6.50-16 extra Transport
 Räder: - Tiefbettfelge

WEITERE DATEN

Produktionszeit: 1955-1963
 Produktionszahl: -
 Kaufpreis 1957: 7.590,00 DM

TEMPO MATADOR MIT V-FÖRNIC GEBOGENEN UND GEKRÖPFTEN DOPPELROHRRAHMEN.
 DER AUSTIN-MOTOR IST GEGEN DER FAHRTRICHTUNG HINTER DEN SITZEN EINGEBAUT.

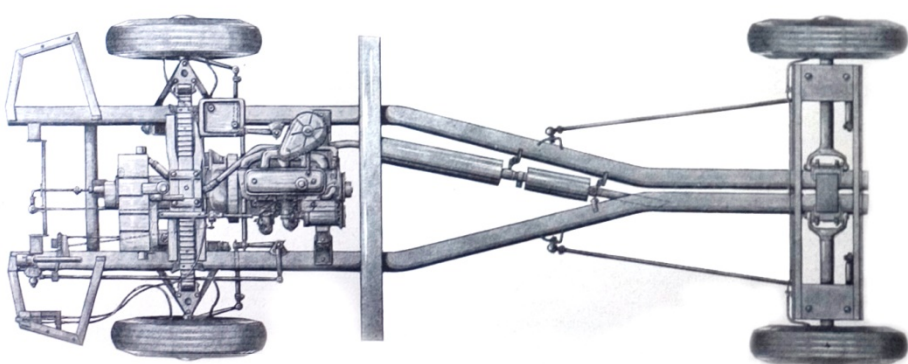

TEMPO MATADOR 1,3 TONNER MIT RADSTAND 3.000 MM & 3.200 MM

