



  
**MAGIRUS  
DEUTZ**

KLÖCKNER-  
HUMBOLDT-  
DEUTZ AG

**MAGIRUS-DEUTZ TYP S 3500**

3,5 - 4 to.  
NUTZLAST



EIN ERZEUGNIS DER  
ALTESTEN MOTORENFABRIK  
DER WELT



DEUTZ-DIESELMOTOR  
90 PS BAUART F4L 514

KLÖCKNER - HUMBOLDT - DEUTZ AG · WERK ULM

TECHNISCHE DATEN DES MAGIRUS-DEUTZ-LASTWAGENS TYP S 3500  
3,5 - 4 to NUTZLAST

Motortyp	F4L 514	Radstand	4200 mm / 4850 mm
Zylinderzahl	4	Spurweite	vorne und hinten 1800/1615 mm
Bohrung	110 mm	Räder	Stahlscheibenräder
Hub	140 mm	Bereifung	7.50 - 20 bzw. 8.25 - 20 eHD Truck-Bus, je nach Belastung, vorne einfach, hinten doppelt
Zylinderinhalt	5322 cm <sup>3</sup>	Höchstgeschwindigkeit	ca. 78 km/h
Motorleistung	90 PS *) bei n = 2300 u/min.	Steigfähigkeit im 1. Gang	ca. 31%
Verbrennungsverfahren	Wirbelkammer, 4-Takt	Größte Fahrzeugbreite	2250 mm
Kühlung	Luft	Größte Fahrzeughöhe belastet	2210 mm
Ölkühlung	angebauter Ölkühler	Größte Fahrzeuglänge	7050 mm / 7800 mm
Getriebe	ZF AK 5-33	Pritschenlänge	4250 mm / 5000 mm i. L.
Hinterachse	ohne Vorgelege-Banjoform	Fahrgestellgewicht betriebsfertig, einschl. Öl und Kraftstoff	2660 kg bis 2790 kg je nach Ausführung
Federn	Halbelliptik-Federn	Gesamtgewicht belastet	7200 kg bei Reifen 7.50-20; 7800 kg bei Reifen 8.25-20
Lenkung	ZF-Rußlenkung	Kraftstoff-Normverbrauch	ca. 14,2 l pro 100 km
Wendekreis	ca. 17 m / 19 m	Ölverbrauch	0,244 l pro 100 km
Schmierung	Fettschmierung	Gesamtlastzuggewicht (Zugwagen plus Anhänger)	14 to (bei Bereifung 8.25 - 20)
Fußbremse	Innenbacken-Vier-Rad-Öldruckbremse (auf Wunsch gegen Mehrpreis: Druckluftzusatzbremse)		
Handbremse	mechanisch auf die Hinterräder		

\*) einschließlich Gebläse und Lichtmaschine

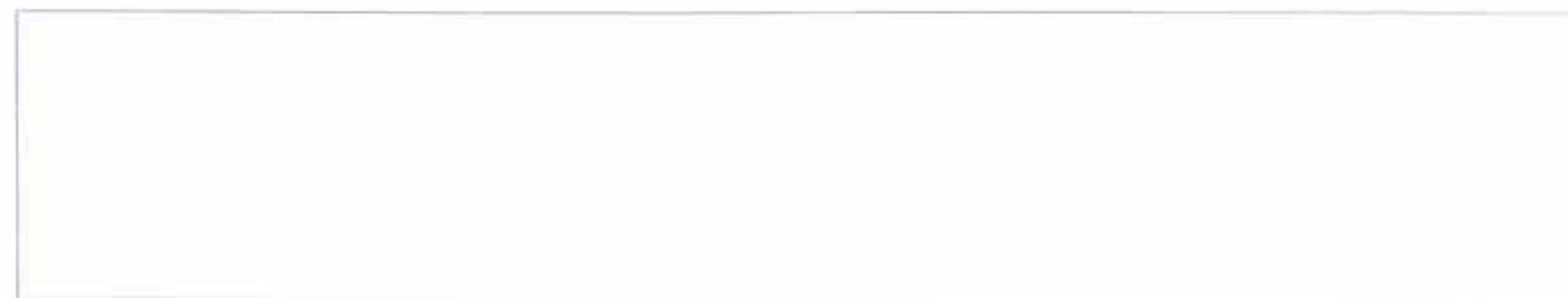
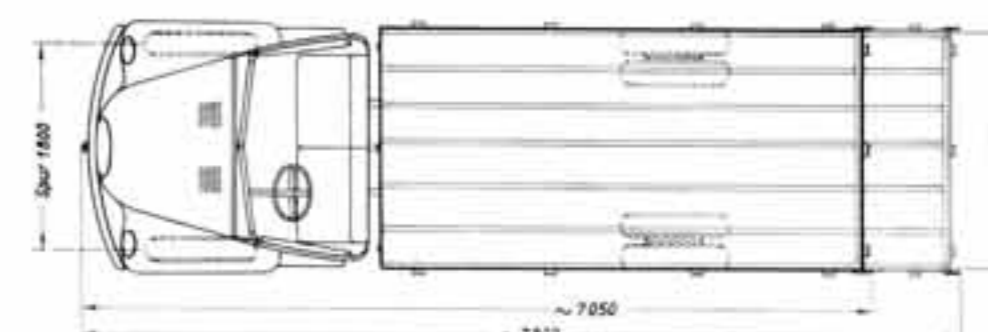
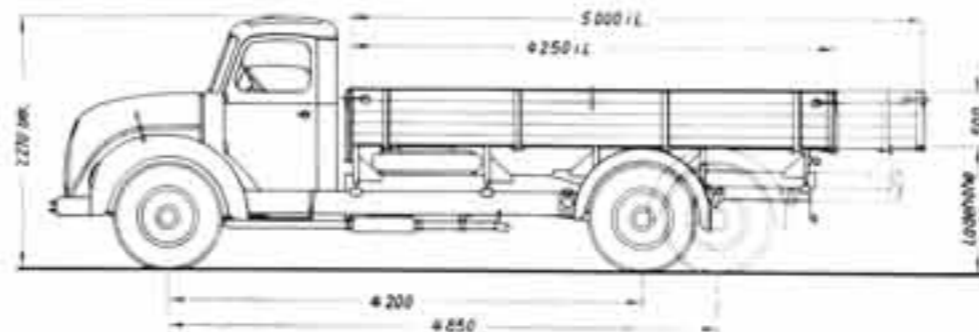

Änderungen in Ausstattung und Konstruktion vorbehalten